

Technische Daten Zweistoff-Gebläsebrenner

EK 7... GL-RUF

Low-NOx mit Freiflammen-Brennkopf



Technische Daten	7.350 GL-RUF	7.450 GL-RUF
Feuerungswärmeleistung	630 - 4410 kW	790 - 4993 kW
Brennstoffmassenstrom	65 - 372 kg/h	73 - 421 kg/h
Betriebsart	kontinuierlich regelbar	kontinuierlich regelbar
Brennstoff	Erdgas und Heizöl EL	Erdgas und Heizöl EL
Feuerungsautomat	LGK 16	LGK 16
Flammenfühler / Flammenwächter	FFS06 / F151E	FFS06 / F151E
Gebläsemotor	400 / 690 V, 50Hz 5,5 kW, 11,7 A, 2800 min ⁻¹	400 / 690 V, 50Hz 7,5 kW, 15,5 A, 2800 min ⁻¹
Pumpenaggregat	KL-TA 4 C - 2,2 kW SMG 19065 - 1,5 kW	KL-TA 5 C - 2,2 kW SMG 1629 - 2,2 kW
Getriebeleistung	850 l/h / 900 l/h	1200 l/h
Druck	30 bar	30 bar
Düsengestänge	RDG 1250	RDG 1250
Düse	Gewinde M14 / Sonic DZ -RLF	Gewinde M14 / Sonic DZ -RLF
Ölschläuche / Externanschluß	DN 20 x 1500 / R 3/4"	DN 20 x 1500 / R 3/4"
Gasanschluß	DN 80, PN 16	DN 80, PN 16
Gasregelklappe	DN 80, D 40-80 mm	DN 80, D 40-80 mm
Stellantrieb	SQM 10/11	SQM 10/11
Zündtransformator	ZA20 140 / ZM20-14 und EBI	ZA20 140 / ZM20-14 und EBI
Zündbrenner	ZB 35	ZB 35
Gewicht	≈ 310 kg	≈ 320 kg

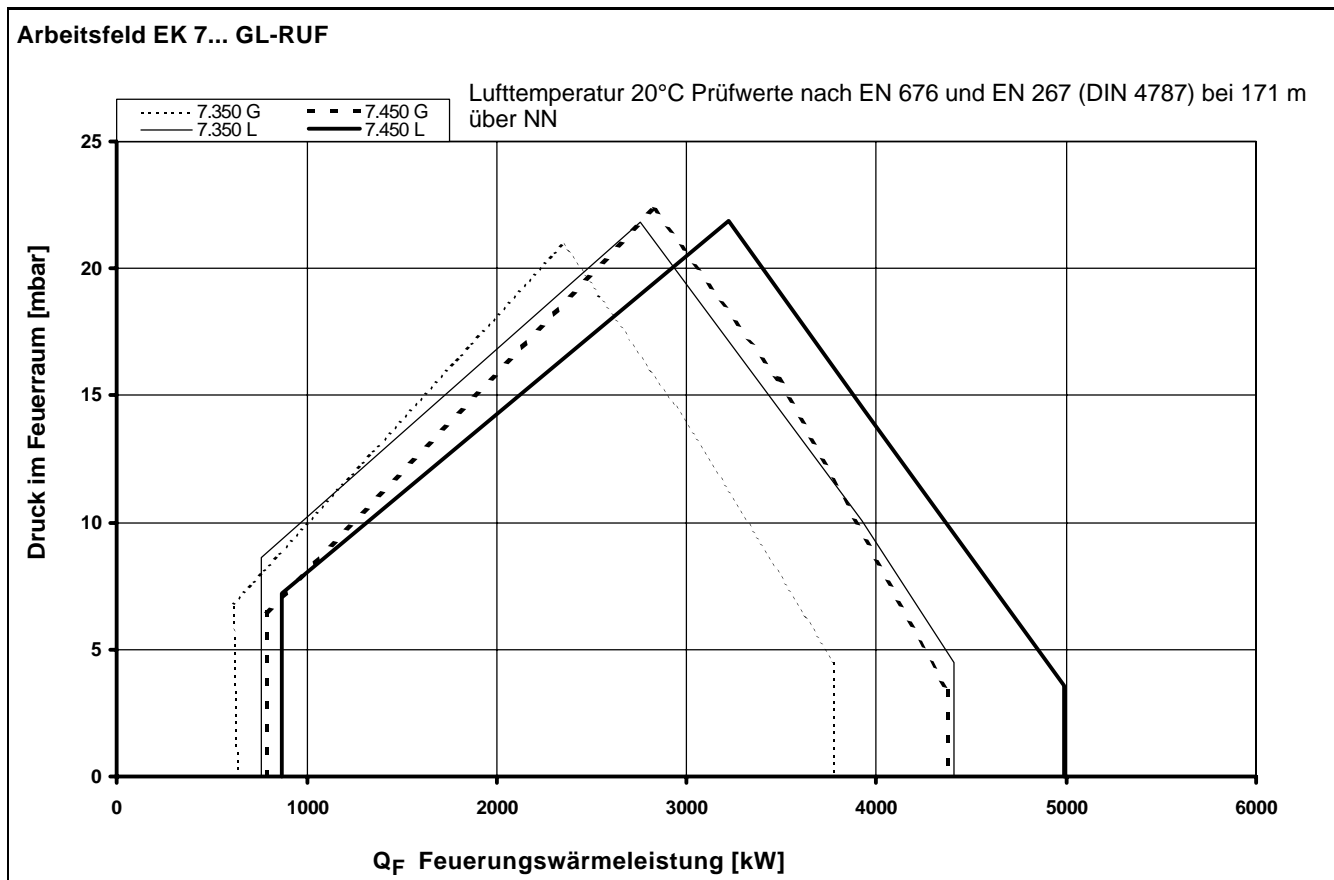

Brennerbeschreibung Maßbild

Betriebsweise

Automatischer, kontinuierlich regelbarer Zweistoffgebläsebrenner, wahlweise für Heizöl EL nach DIN 51603-1 oder techn. Brenngase nach DVGW G 260/1 Gasfamilie 2 und 3. Geprüft nach EN 267 und EN 676 mit **Freiflamm-Brennkopf**, einem System zur NO_x-armen Verbrennung.

Ausführung

Brenner anschlussfertig auf Klemmenleiste verdrahtet, Feuerungsautomat wird in separatem Schaltschrank untergebracht. Separat angebautes Pumpenaggregat.

Verbrennungsluft

Überdruckventilatorrad mit steiler Charakteristik, zur Erzeugung eines hohen Druckaufbaus. Pulsationsfreies und stabiles Brennverhalten auch an Wärmeerzeugern mit hohem abgasseitigem Widerstand möglich.

Regelung

- **ölseitig:** Druckzerstäuber, regelbar durch Rücklaufdüse und Rücklaufdruckveränderung mittels Verbundregler über einstellbare Kurvenscheibe auf Öldruckregelventil.

- **gasseitig:** Brennstoffmengenregelung mit Verbundregler über einstellbare Kurvenscheibe auf Gasregelklappe

- **luftseitig:** mit Verbundregler über einstellbare Kurvenscheibe auf Luftregelklappe.

Überwachung

Überwachung der Hauptflamme durch Flammenfühler und geprüfem Feuerungsautomat, Ionisationsüberwachung des Gaspilotbrenners. Gebläseluftüberwachung durch Differenzdruckwächter; bei Drehzahlregelung mit Drehzahlüberwachung.

Zündung

- **ölseitig:** direkte elektrische Hochspannungszündung 2 x 7000 V, 80 % ED.

- **gasseitig:** direkte elektrische Hochspannungszündung 1 x 15000 V, 33 % ED, über eingebauten Zündbrenner.

Interne Abgasrückführung

Als Primärmaßnahme zur Minderung von Stickoxiden werden mit dem Freiflamm-Brennkopf Verbrennungsgase aus dem Feuerraum intern angesaugt und dem Brennstoffgemisch zugeführt.

Der sonst für externe Abgasrückführung erforderliche Installationsaufwand entfällt.

Maßbild EK 7... GL-RUF

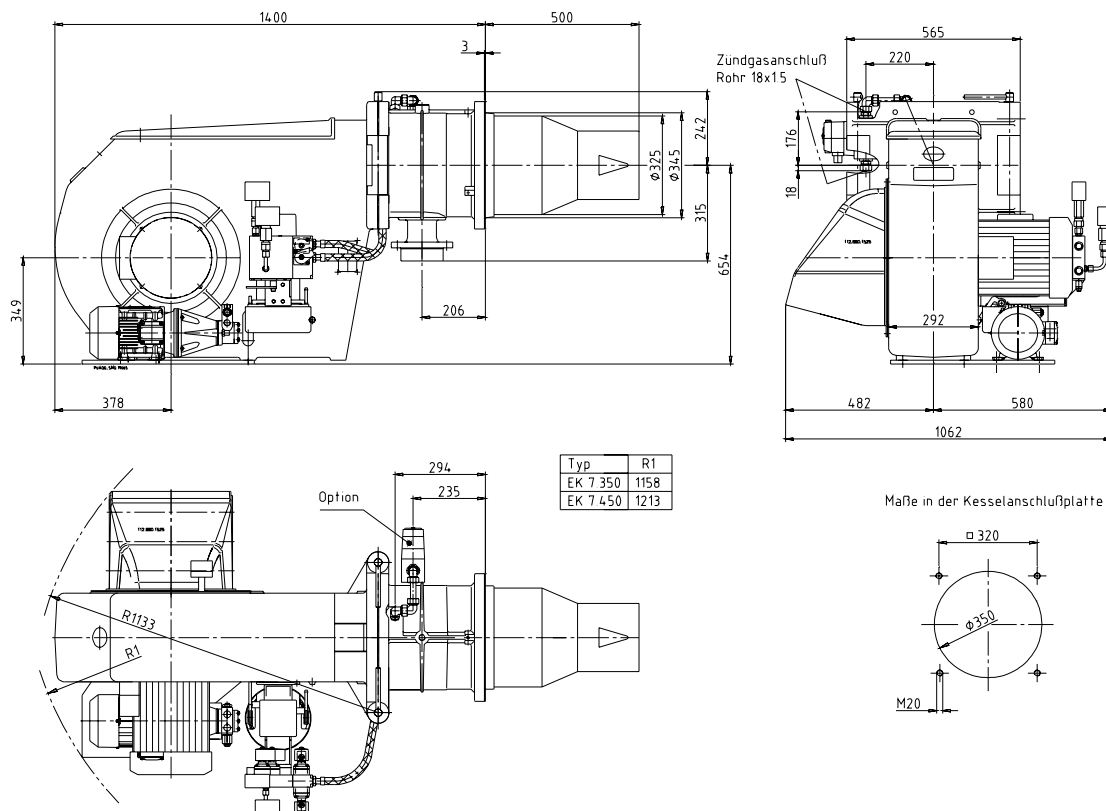

Einbaubedingungen Hydraulikschemata

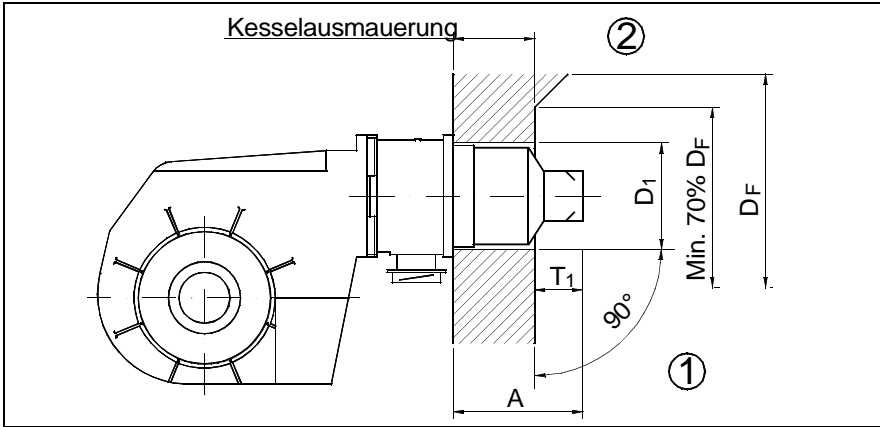

Kesselausmauerung

Die Ausmauerung ist rechtwinklig zum Brennerrohr auszuführen (1).
Eventuell notwendige Anpassungen, (Schrägen, Rundungen) wie sie z.B. bei Umkehrkesseln notwendig sind, sollten frühestens bei einem Durchmesser von 70 % vom Feuerraumdurchmesser beginnen (2).

$D_1 = 350$

$D_F =$ Feuerraumdurchmesser

$T_1 = 160 - 230$

$A = 500$

(mögl. Verlängerungen: 100 u. 200 mm)

Hydraulikschemata - EN

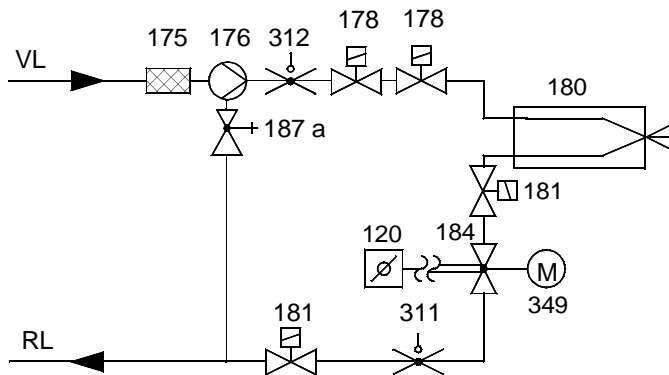

120 Luftklappe

175 Filter

176 Pumpe

178 Magnetventil Vorlauf

180 Düsendgestänge

181 Magnetventil Rücklauf

184 Leistungsregulierventil

187a Druckregulierventil
(in Pumpe integriert)

311 Öldruckwächter Rücklauf

312 Öldruckwächter Vorlauf

349 Stellantrieb

Hydraulikschemata - TRD 604/72 h

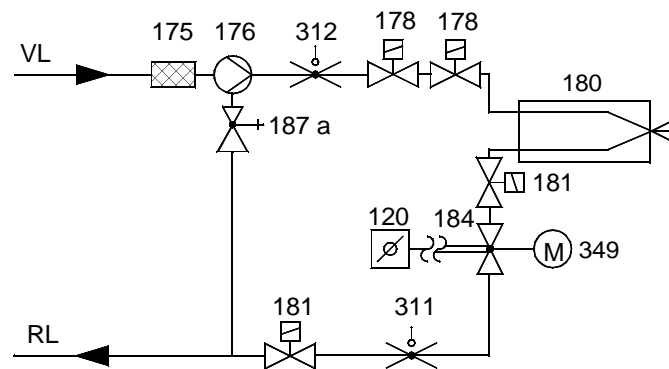

Bei TRD 604 / 72h müssen Überwachungsgeräte (Pos.311, 312) entweder nach "besonderer Bauart" geprüft oder doppelt ausgeführt sein.

Gasstrecken Gas-Druckverlustkurven



Gasstrecke DIN, TRD

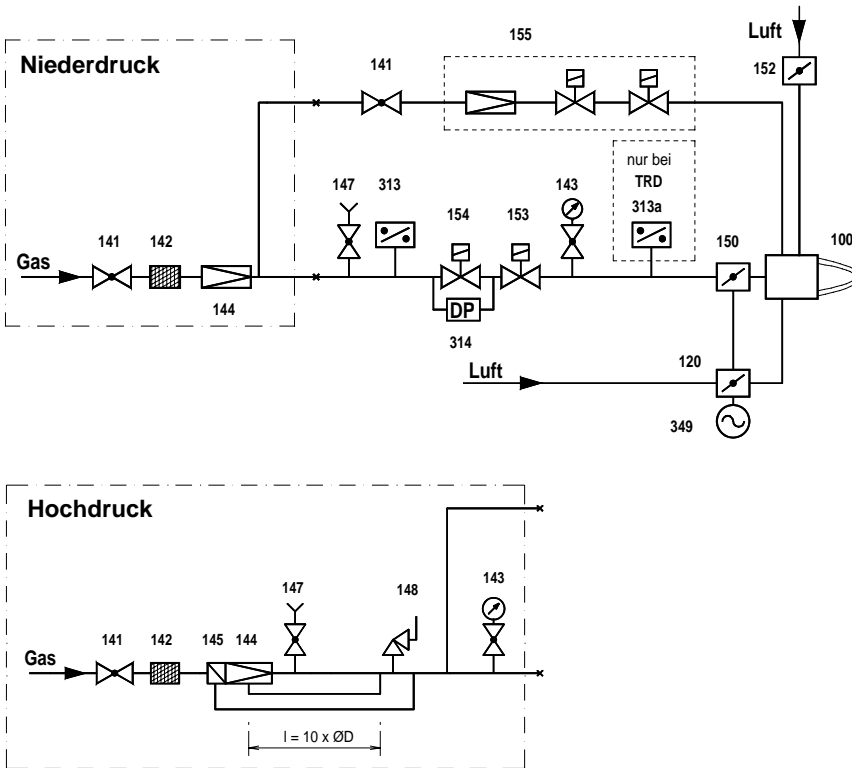

- 100 Brenner
- 120 Luftklappe
- 141 Kugelhahn
- 142 Gasfilter
- 143 Manometer mit Absperrung
- 144 Gasdruckregler
- 145 Sicherheitsabsperrentil
- 147 Prüfbrenner mit Absperrung (Option)
- 148 Sicherheitsabblaseventil
- 150 Gasregelklappe
- 152 Luftklappe Pilotbrenner
- 153 Hauptgasmagnetventil
- 154 Sicherheitsmagnetventil
- 155 Zündgaskombiblock oder Einzelkomponenten
- 313 Gasdruckwächter min.
- 313a Gasdruckwächter max.
- 314 Dichtheitskontrolle
- 349 Stellantrieb

Bei TRD muß ab Nennweite DN 50 ein Kompensator eingesetzt werden.

Bei TRD 604 / 72h sind die Überwachungsgeräte (Pos.313 , 313a) nach "besonderer Bauart" geprüft.

Pos.153, 154 auch als Doppelventil bis DN 125 möglich.

Gas-Druckverlust Brenner EK 7... GL-RUF, Erdgas H

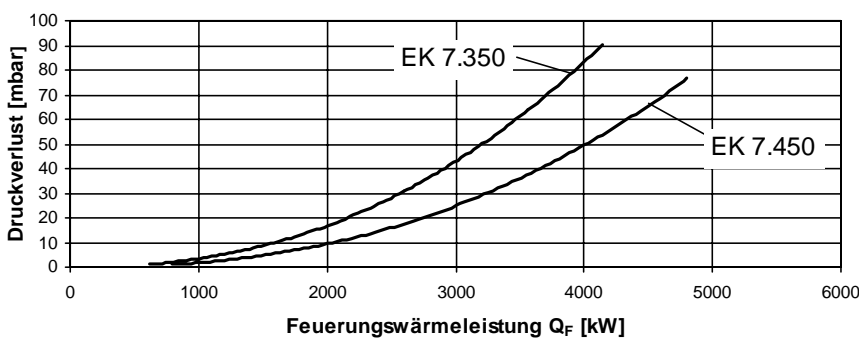

Druckverlust Gasklappen (voll geöffnet) DN 80, Erdgas H

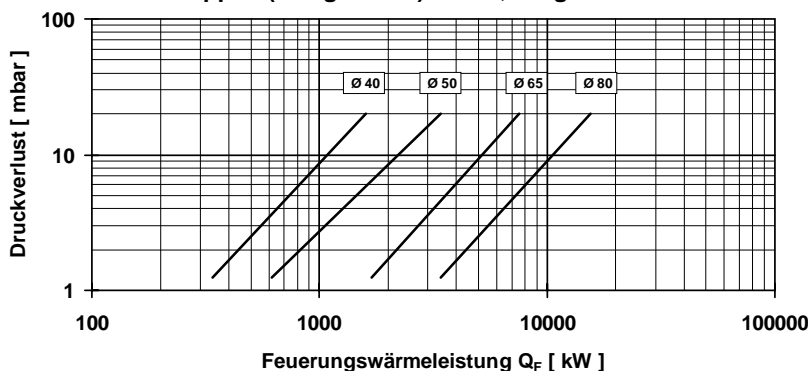

ELCO GmbH
D-64546 Mörfelden-Walldorf

ELCO Austria GmbH
A - 2544 Leobersdorf

ELCOTHERM AG
CH - 7324 Vilters

ELCO Rendamax B.V.
NL - 1410 AB Naarden

ELCO Belgium n.v./s.a.
B - 1731 Zellik