

Technische Daten

Zweistoff - Duoblockbrenner RPD 30-100 GL-E / GS-E

elco

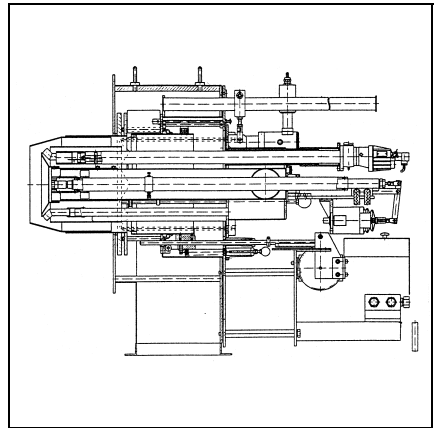

Technische Daten

Zweistoff-Duoblockbrenner RPD 30, 40 u. 50 GL-E / GS - E

Technische Beschreibung	RPD 30	RPD 40	RPD 50
Feuerungswärmeleistung	954 - 6042 kW	1100 - 8230 kW	1400 - 11160 kW
Brennstoffmassestrom (Heizöl EL)	81 - 513 kg/h	98 - 694 kg/h	118 - 941 kg/h
Brennstoffvolumenstrom (Erdgas H)	95 - 604 m³/h	110 - 823 m³/h	140 - 1116 m³/h
Betriebsart	regelbar		
Brennstoff	Heizöl EL + S / Sonderbrennstoffe / Erdgas / technische Brenngase		
Feuerungsautomat	LFL 1., LGK 16 oder anderer geprüfter Typ		
Flammenfühler	QRA 2, QRA 53 oder anderer geprüfter Typ		
Zündbrenner	MAT / Hegwein ZNVL (ZT0)		
Zündtrafo Typ	D-52 L5 KV für den MAT Zündbrenner Z112 K5 für den Hegwein Zündbrenner		
Pumpenleistung bei 35 bar	1200 l/h	1850 l/h	2400 l/h
Ölanschluß	R 3/4" / 22 mm	R 3/4" / 22 mm	R 3/4" / 22 mm
Düsengestänge	MAT / DG 75	MAT / DG 75	MAT / DG 75
Düse	MAT - MK 27	MAT - MK 27	MAT - MK 27
Stellantrieb Ölregulierventil	SQM / WAN	SQM / WAN	SQM / WAN
Stellantrieb Gasklappe	SQM / WAN	SQM / WAN	SQM / WAN
Stellantrieb Primärluft	SQM / WAN	SQM / WAN	SQM / WAN
Stellantrieb Sekundärluft	SQM / WAN	SQM / WAN	SQM / WAN
Gasanschluß	R 3"	R 3"	R 5"
Gasregelorgan	entsprechend Gasdruck		
Gewicht	430 kg	450 kg	600 kg
Druckverlust in der Mischeinrichtung	30 mbar oder nach Diagramm		

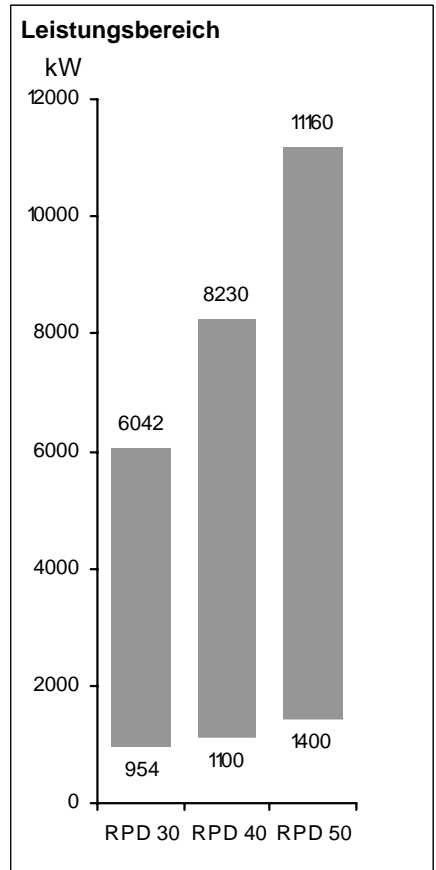
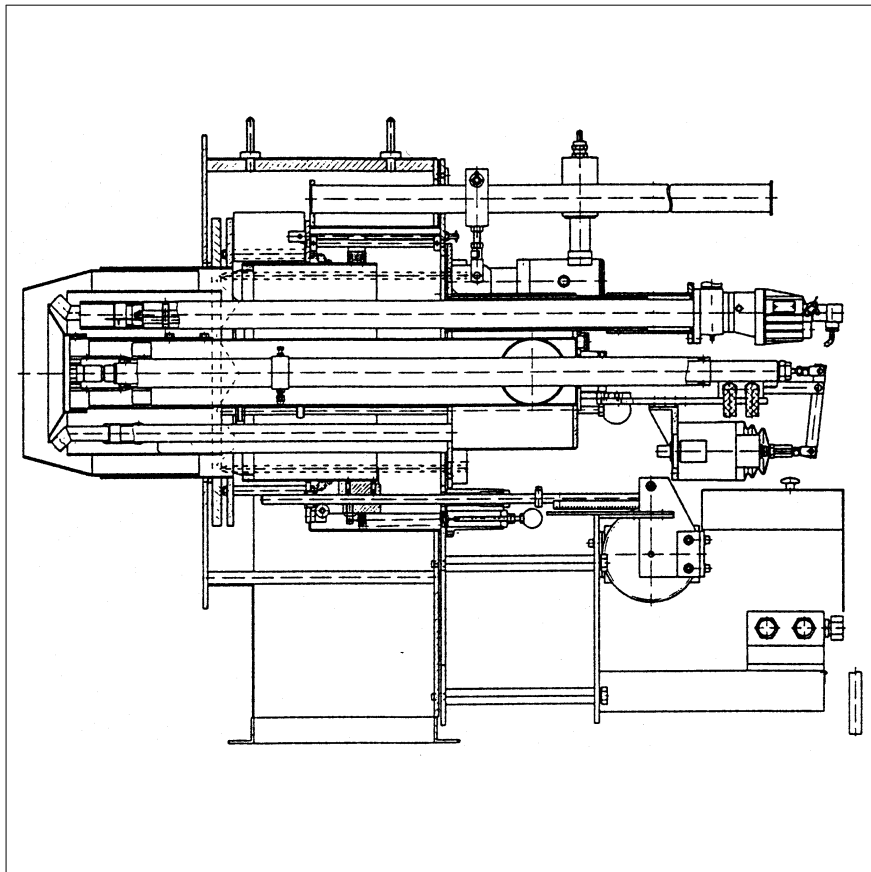

RPD 30, 40 u. 50 GL-E / GS - E

Beschreibung Maßbild

Betriebsweise

Automatischer, regelbarer Öl-Gasgebläsebrenner für elektronische Verbundregelung, wahlweise für Öl- und Gasbetrieb. Sicherheitstechnisch ausgerüstet nach EN 267 und EN 676, speziell ausgelegt für einen hohen Regelbereich.

Ausführung

Brenner anschlussfertig auf Klemmenleiste verdrahtet. Feuerungsautomat wird in separatem Schaltschrank untergebracht. Separat angeordnetes Pumpenaggregat.

Verbrennungsluft

Separat angeordnetes Verbrennungsluftgebläse mit steiler Charakteristik zur

Erzeugung eines hohen Druckaufbaues. Pulsationsfreies und stabiles Brennverhalten auch an Wärmeerzeugern mit hohem, abgasseitigem Widerstand.

Aufteilung des Verbrennungsluftvolumenstromes in einen Primär- und Sekundärstrom, Anpassung der Flammgeometrie durch einstellbare Drallklappen.

Regelung

Ölseitig - regelbar durch Rücklaufdruckerhöhung über ein Regulierventil mit Stellantrieb und einer Rücklaufdüse.

Gasseitig - Brennstoffmengenregelung mit einem Stellantrieb an der Gasregelklappe.

Luftseitig - Stellantrieb an der Luftregelklappe für Primärluft, Stellantrieb am Luftzylinder für die Sekundärluft.

Überwachung

Flammenüberwachung durch UV - Überwachung und geprüfem Feuerungsautomat. Gebläseluftüberwachung durch Luftdruckwächter; bei Drehzahlregelung mit Drehzahlüberwachung.

Zündung

Elektrische Hochspannungszündung, 5000 V, über eingebauten Zündbrenner.

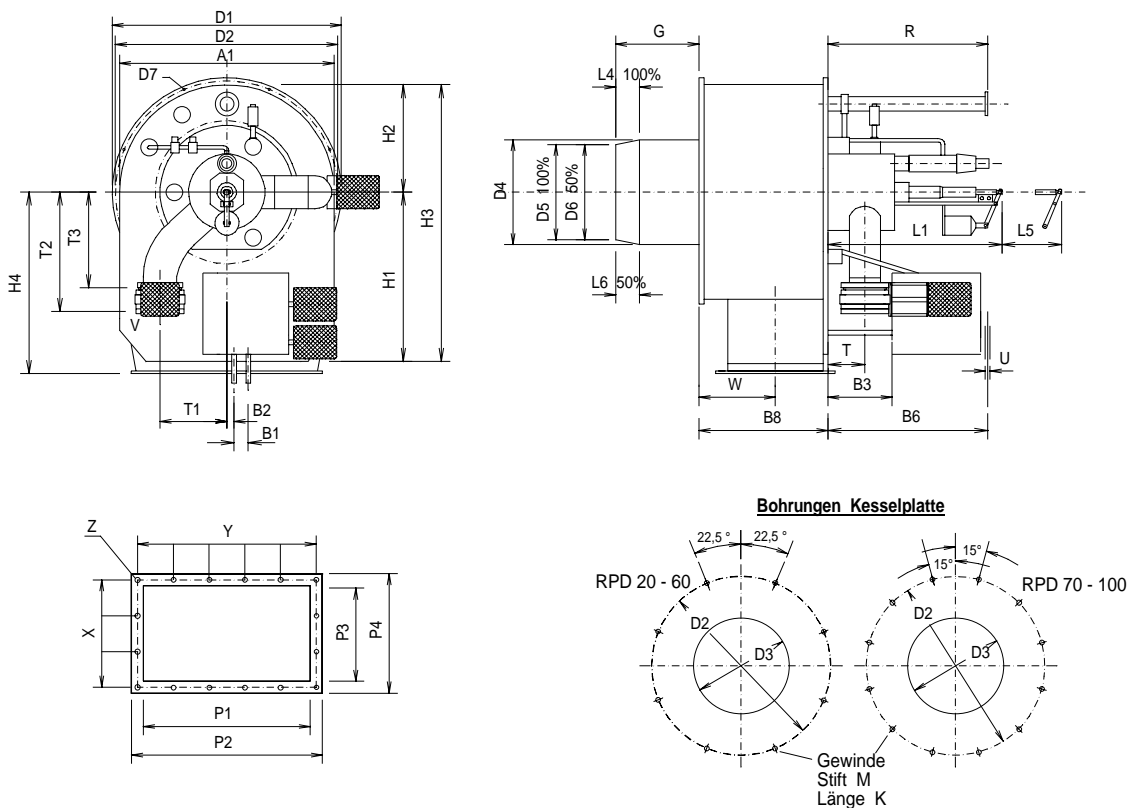

RPD	A1	B1	B2	B3	B4	B5	B6	B8	D1	D2	D3	D4	D5	D6	D7	G	H1	H2	H3	H4	K	L1	L4
30	745	78	19	200	-	-	705	416	830	790	385	371	290	323,5	17,5	317	620	373	993	650	30	700	124
40	745	78	19	200	-	-	705	416	830	790	423	409	340	367	17,5	442	620	373	993	650	30	700	95
50	950	78	19	200	-	-	760	535	1030	990	470	456	380	410	17,5	370	675	475	1150	740	30	770	110
RPD	L5	L6	M	P1	P2	P3	P4	R	T	T1	T2	T3	U	V	W	X	Y	Z	LB	C	FI	F2	F3
30	1350	62	12	580	670	320	410	1265	160	192	491	346	22x1,5	3"	248	4x92	5x126	10	-	-	-	-	-
40	1425	50	12	580	670	320	410	1265	160	192	491	346	22x1,5	3"	248	4x92	5x126	10	-	-	-	-	-
50	1620	55	12	740	830	416	506	1743	181	250	530	376	22x1,5	5"	319	3x152	5x156	10	-	-	-	-	-

Technische Daten

Zweistoff-Duoblockbrenner RPD 60, 70 u. 80 GL-E / GS - E

Technische Beschreibung	RPD 60	RPD 70	RPD 80
Feuerungswärmeleistung	2232 - 14511 kW	3590 - 20470 kW	5500 - 30350 kW
Brennstoffmassenstrom (Heizöl EL)	188 - 1223 kg/h	303 - 1726 kg/h	465 - 2559 kg/h
Brennstoffvolumenstrom (Erdgas H)	223 - 1451 m³/h	359 - 2047 m³/h	550 - 3035 m³/h
Betriebsart	regelbar		
Brennstoff	Heizöl EL + S / Sonderbrennstoffe / Erdgas / technische Brenngase		
Feuerungsautomat	LFL 1. , LGK 16 oder anderer geprüfter Typ		
Flammenfühler	QRA 2, QRA 53 oder anderer geprüfter Typ		
Zündbrenner	MAT / Hegwein ZNVL (ZT0)		
Zündtrafo Typ	D-52 L5 KV für den MAT Zündbrenner Z112 K5 für den Hegwein Zündbrenner		
Pumpenleistung bei 35 bar	3100 l/h	4000 l/h	6400 l/h
Ölanschluß	R 3/4" / 22 mm	R 3/4" / 22 mm	R 1" / 28 mm
Düsengestänge	MAT	MAT	MAT
Düse	MAT - MK 50	MAT - MK 50	MAT - MK 50
Stellantrieb Ölregulierventil	SQM / WAN	SQM / WAN	SQM / WAN
Stellantrieb Gasklappe	SQM / WAN	SQM / WAN	SQM / WAN
Stellantrieb Primärluft	SQM / WAN	SQM / WAN	SQM / WAN
Stellantrieb Sekundärluft	SQM / WAN	SQM / WAN	SQM / WAN
Gasanschluß	R 5"	R 5"	R 8"
Gasregelorgan	entsprechend Gasdruck		
Gewicht	640 kg	900 kg	1200 kg
Druckverlust in der Mischeinrichtung	30 mbar oder nach Diagramm		

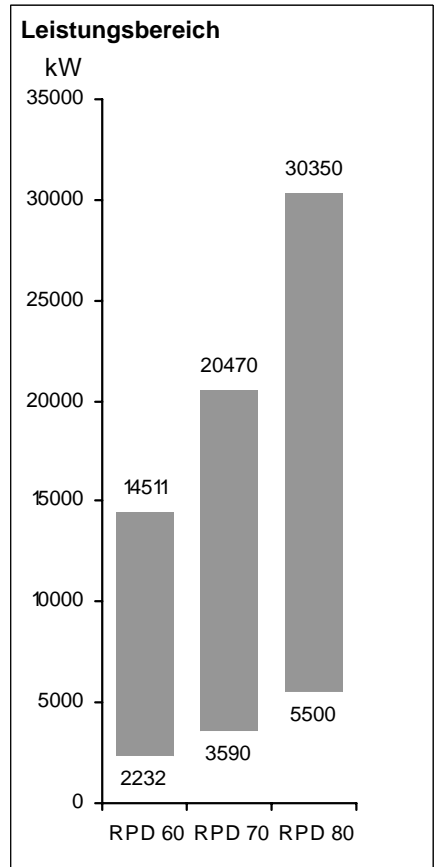
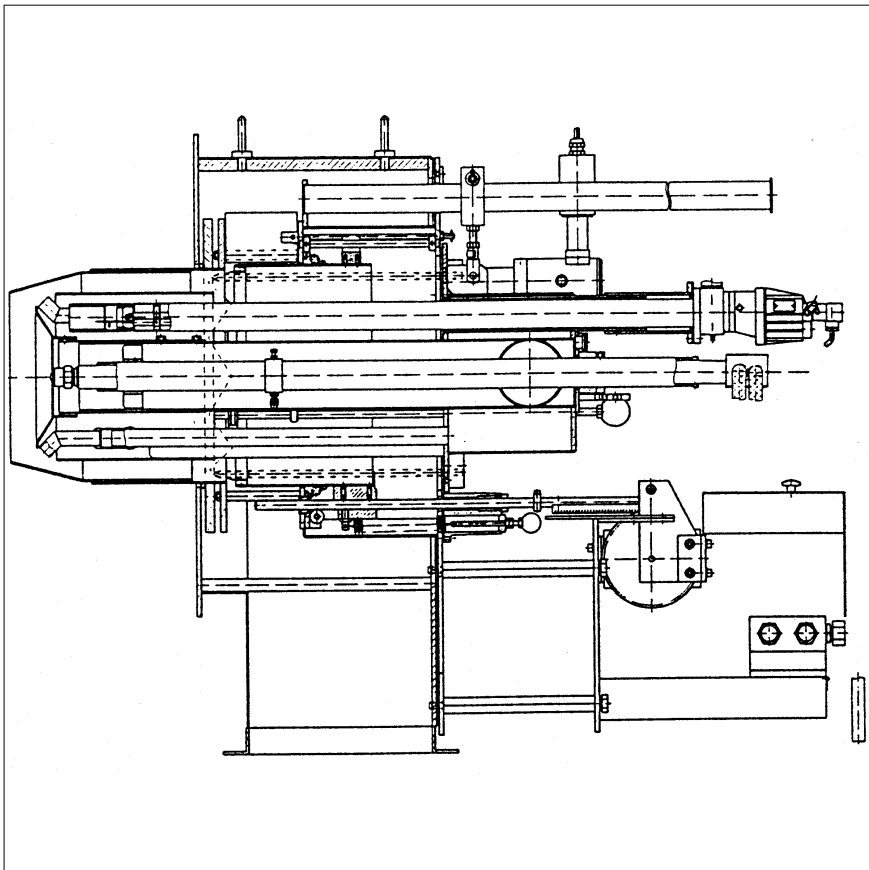

RPD 60, 70 u. 80 GL-E / GS-E

Beschreibung Maßbild

Betriebsweise

Automatischer, regelbarer Öl-Gasgebläsebrenner für elektronische Verbundregelung, wahlweise für Öl- und Gasbetrieb. Sicherheitstechnisch ausgerüstet nach EN 267 und EN 676, speziell ausgelegt für einen hohen Regelbereich.

Ausführung

Brenner anschlussfertig auf Klemmenleiste verdrahtet. Feuerungsautomat wird in separatem Schaltschrank untergebracht. Separat angeordnetes Pumpenaggregat.

Verbrennungsluft

Separat angeordnetes Verbrennungsluftgebläse mit steiler Charakteristik zur

Erzeugung eines hohen Druckaufbaues. Pulsationsfreies und stabiles Brennverhalten auch an Wärmeerzeugern mit hohem, abgasseitigem Widerstand.

Aufteilung des Verbrennungsluftvolumenstromes in einen Primär- und Sekundärstrom, Anpassung der Flammgeometrie durch einstellbare Drallklappen.

Regelung

Ölseitig - regelbar durch Rücklaufdruckerhöhung über ein Regulierventil mit Stellantrieb und einer Rücklaufdüse.

Gasseitig - Brennstoffmengenregelung mit einem Stellantrieb an der Gasregelklappe.

Luftseitig - Stellantrieb an der Luftregelklappe für Primärluft, Stellantrieb am Luftzylinder für die Sekundärluft.

Überwachung

Flammenüberwachung durch UV - Überwachung und geprüfem Feuerungsautomat. Gebläseluftüberwachung durch Luftdruckwächter; bei Drehzahlregelung mit Drehzahlüberwachung.

Zündung

Elektrische Hochspannungszündung, 5000 V, über eingebauten Zündbrenner.

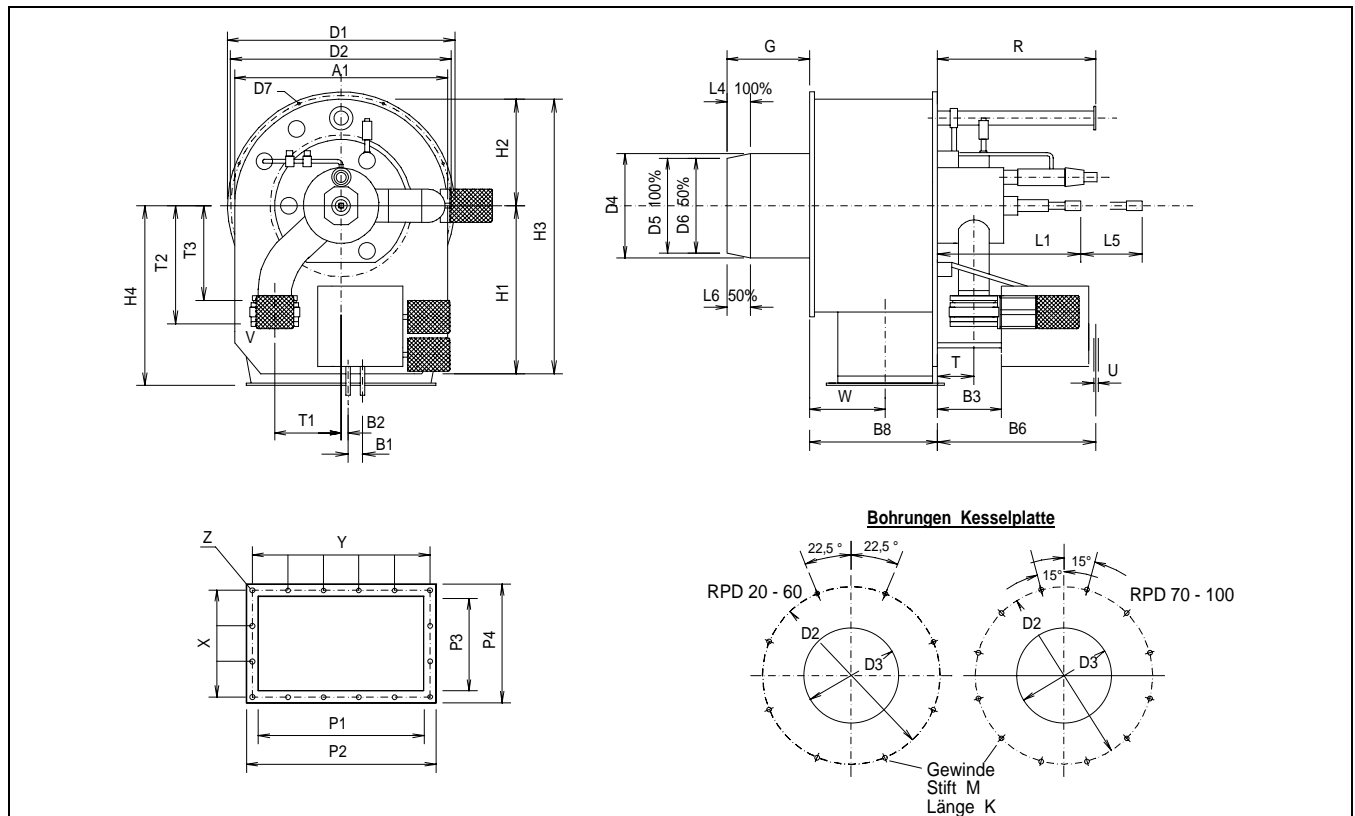

RPD	A1	B1	B2	B3	B4	B5	B6	B8	D1	D2	D3	D4	D5	D6	D7	G	H1	H2	H3	H4	K	L1	L4
60	994	78	19	200	-	-	760	622	1080	1040	520	506	420	455,5	18	312	700	497	1197	825	30	735	125
70	1160	78	19	260	-	-	765	731	1240	1200	640	626	520	565,5	18	469	780	580	1360	900	30	740	170
80	1350	75	19	260	-	-	765	860	1450	1400	740	710	597	646	18	600	820	675	1495	1000	30	700	185
RPD	L5	L6	M	P1	P2	P3	P4	R	T	T1	T2	T3	U	V	W	X	Y	Z	LB	C	FI	F2	F3
60	1695	62,5	12	750	840	470	560	1760	181	270	555	401	22x1,5	5"	379	4x129	5x160	10	-	-	-	-	-
70	1995	85	12	936	1026	600	690	2010	181	365	610	450	28x1,5	5"	410	5x128	7x140	10	-	-	-	-	-
80	2285	92	12	1102	1192	700	790	2320	187	310	707	495	28x1,5	8"	489	6x125	9x128	10	-	-	-	-	-

Technische Daten

Zweistoff-Duoblockbrenner RPD 90 u. 100 GL-E / GS-E

Technische Beschreibung	RPD 90	RPD 100
Feuerungswärmeleistung	7000 - 42000 kW	7000 - 45000 kW
Brennstoffmassenstrom (Heizöl EL)	590 - 3540 kg/h	590 - 3800 kg/h
Brennstoffvolumenstrom (Erdgas H)	700 - 4200 m³/h	700 - 4500 m³/h
Betriebsart	regelbar	
Brennstoff	Heizöl EL + S / Sonderbrennstoffe / Erdgas / technische Brenngase	
Feuerungsautomat	LFL 1. , LGK 16 oder anderer geprüfter Typ	
Flammenfühler	QRA 2, QRA 53 oder anderer geprüfter Typ	
Zündbrenner	MAT / Hegwein ZNVL (ZTO)	
Zündtrafo Typ	D-52 L5 KV für den MAT Zündbrenner Z112 K5 für den Hegwein Zündbrenner	
Pumpenleistung bei 35 bar	8900 l/h	9500 l/h
Ölanschluß	R 1" / 28 mm	R 1" / 28 mm
Düsengestänge	MAT	MAT
Düse	MAT - MK 50	MAT - MK 50
Stellantrieb Ölreguliventil	SQM / WAN	SQM / WAN
Stellantrieb Gasklappe	SQM / WAN	SQM / WAN
Stellantrieb Primärluft	SQM / WAN	SQM / WAN
Stellantrieb Sekundärluft	SQM / WAN	SQM / WAN
Gasanschluß	R 8"	R 8"
Gasregelorgan	entsprechend Gasdruck	
Gewicht	1400 kg	1450 kg
Druckverlust in der Mischeinrichtung	30 mbar oder nach Diagramm	

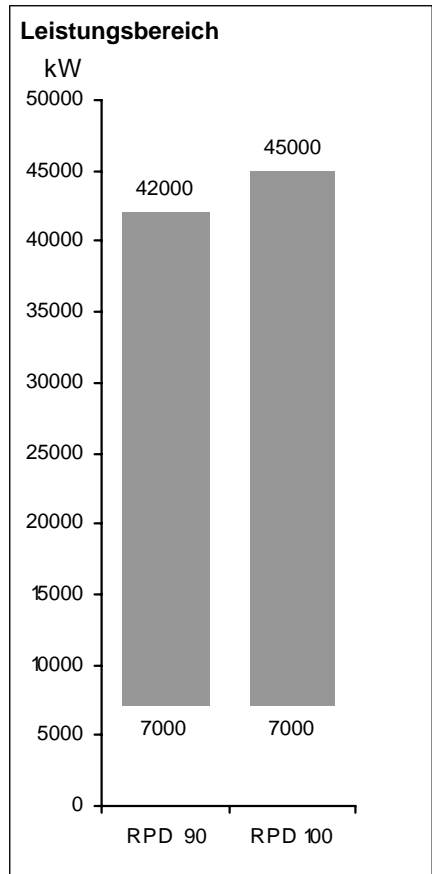
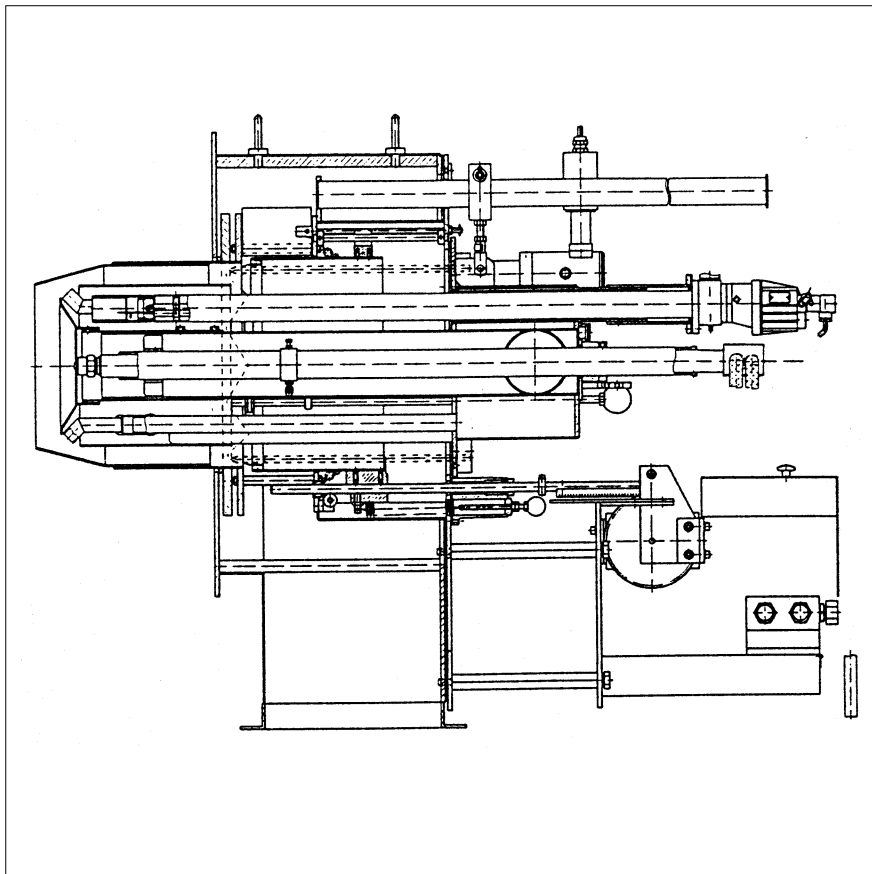

RPD 90 u. 100 GL-E / GS-E

Beschreibung Maßbild

Betriebsweise

Automatischer, regelbarer Öl-Gasgebläsebrenner für elektronische Verbundregelung, wahlweise für Öl- und Gasbetrieb. Sicherheitstechnisch ausgerüstet nach EN 267 und EN 676, speziell ausgelegt für einen hohen Regelbereich.

Ausführung

Brenner anschlussfertig auf Klemmenleiste verdrahtet. Feuerungsautomat wird in separatem Schaltschrank untergebracht. Separat angeordnetes Pumpenaggregat.

Verbrennungsluft

Separat angeordnetes Verbrennungsluftgebläse mit steiler Charakteristik zur

Erzeugung eines hohen Druckaufbaues. Pulsationsfreies und stabiles Brennverhalten auch an Wärmeerzeugern mit hohem, abgasseitigem Widerstand.

Aufteilung des Verbrennungsluftvolumenstromes in einen Primär- und Sekundärstrom, Anpassung der Flammgeometrie durch einstellbare Drallklappen.

Regelung

Ölseitig - regelbar durch Rücklaufdruckerhöhung über ein Regulierventil mit Stellantrieb und einer Rücklaufdüse.

Gasseitig - Brennstoffmengenregelung mit einem Stellantrieb an der Gasregelklappe.

Luftseitig - Stellantrieb an der Luftregelklappe für Primärluft, Stellantrieb am Luftzylinder für die Sekundärluft.

Überwachung

Flammenüberwachung durch UV - Überwachung und geprüfem Feuerungsautomat. Gebläseluftüberwachung durch Luftdruckwächter; bei Drehzahlregelung mit Drehzahlüberwachung.

Zündung

Elektrische Hochspannungszündung, 5000 V, über eingebauten Zündbrenner.

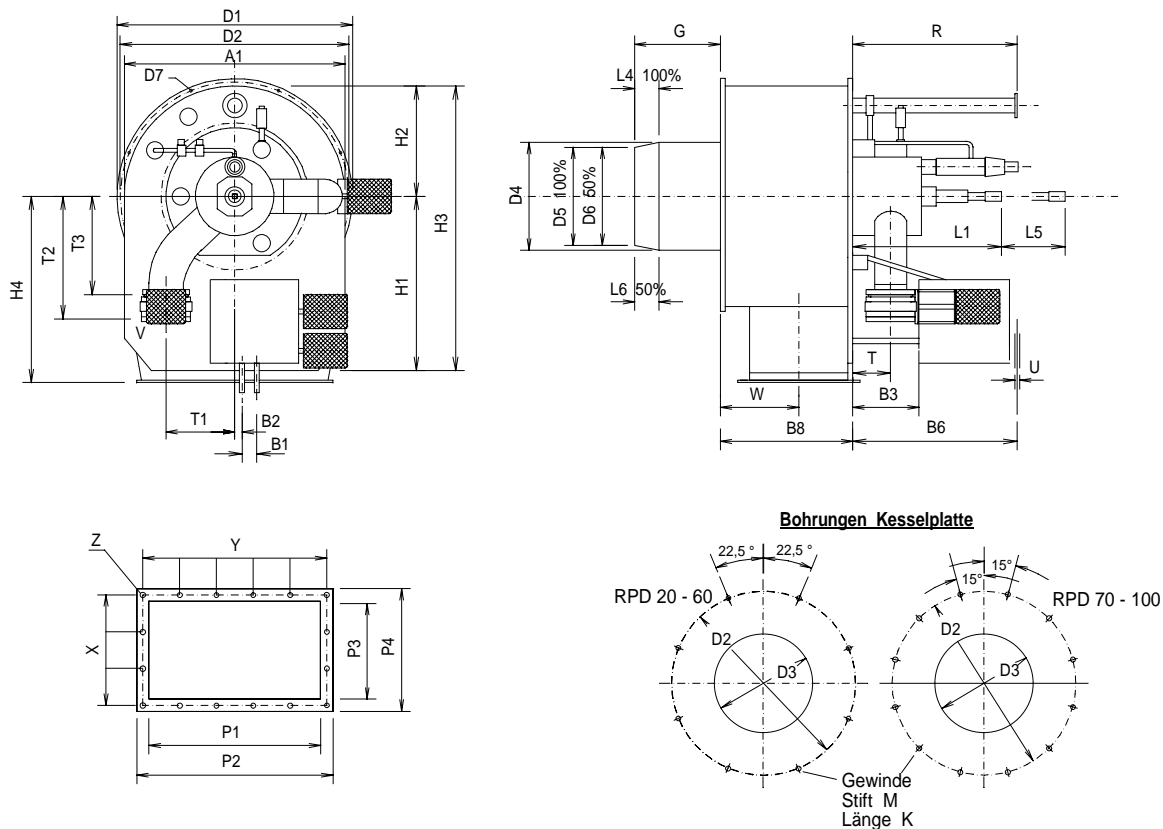

RPD	A1	B1	B2	B3	B4	B5	B6	B8	D1	D2	D3	D4	D5	D6	D7	G	H1	H2	H3	H4	K	L1	L4
90	1700	75	3	260	-	-	870	890	1800	1750	883	870	675	-	18	810	905	850	1755	1100	30	745	190
100	1700	75	3	260	-	-	870	890	1800	1750	935	920	830	-	18	810	905	850	1755	1100	30	745	190
RPD	L5	L6	M	P1	P2	P3	P4	R	T	T1	T2	T3	U	V	W	X	Y	Z	LB	C	FI	F2	F3
90	2585	-	12	1300	1390	742	832	2720	224	310	832	620	28x1,5	-	494	6x132	10x135	10	-	-	-	-	-
100	2585	-	12	1300	1390	742	832	2720	224	310	832	620	28x1,5	-	494	6x132	10x135	10	-	-	-	-	-

elco

Kundendienst:

ELCO GmbH
D-64546 Mörfelden-Walldorf

ELCO Austria GmbH
A - 2544 Leobersdorf

ELCOTHERM AG
CH - 7324 Vilters

ELCO Rendamax B.V.
NL - 1410 AB Naarden

ELCO Belgium n.v./s.a.
B - 1731 Zellik